

SOROTO

SPS 250

SoRoTo Maskiner ApS
Egegårdsvej 4
DK-2610 Rødovre
Soroto.dk

Indhold

INDHOLD

1. GENERAL INFORMATION.....	3
2. GENERAL BESKRIVELSE AF MASKINEN	3
2.1 SYMBOLER	3
3. SAMLEINSTRUKTIONER.	4
3.1 VANDSTAND FOR PUMPEN.....	6
3.2 FASTSPÆNDING AF SKÆREHOVED VED TRANSPORT	7
4. STRØMTILSLUTNING OG JUSTERING AF SKIVEN	8
4.1 STRØMSKEMA.....	8
5. SIKKERHEDSRÅD.	9
6. BESKRIVELSE AF MASKINEN	10
7. START OG BRUG AF MASKINEN.....	11
7.1 PLACERING AF MASKINEN OG OPERATØREN, TILSLUTNING OG AFBRYDELSE	11
7.2 LIGE BESKÆRING.	11
7.3 45 GRADERS BESKÆRING.....	11
7.4 DIAGONAL BESKÆRING	12
8. VEDLIGEHOLDELSE.	13
8.1 JUSTERING AF SKÆREHOVEDETS LEJER	14
8.3 LODRET JUSTERING	15
9. PROBLEMLØSNING.....	18
10. TEKNISKE SPECIFIKATIONER.	19
11. GARANTI.....	19
12. RESERVEDELE	19
13. BESKYTTELSE AF MILJØET.	19
14. STØJ.....	19
15. VIBRATIONER FRA MASKINEN	19

1. GENERAL INFORMATION

Advarsel: Læs denne vejledning før brug af maskinen

SOROTO. takker for dit køb af vores bordsav.

Denne manual giver information om brug og vedligeholdelse af maskinen, samt om sikkerhedsforanstaltninger ved brug. Ved at følge instruktionerne sikres bedst mulig sikkerhed og lav vedligeholdelse. Derfor bør enhver bruger af dette produkt læse denne vejledning før maskinen tages I brug.

Det anbefales at denne vejledning er let tilgængelig ved brug af maskinen.

2. GENERAL BESKRIVELSE AF MASKINEN

Bordsave er designet til brug ved byggepladser hvor der skal skæres I sten, fliser, terrazzo, mursten, marmor, granit, beton, keramik og stentøj. Der skæres med en diamantskive drevet af en elmotor og vandkølet via en pumpe. Selve skæreplassen sker ved manuelt at føre skæreskiven i skæreretningen.. DAKAR MK 45 modeller er produceret af højkvalitets dele.

Brug af maskinen til andet end det den er beregnet til er farligt, og derfor forbudt.

- Skærehovedet kan flyttes op og ned ved hjælp af et håndtag
- Denne maskine er designet til at skære med en vandkølet diamantskive. Køling sker fra et lukket vandkølesystem med konstant vandtilførsel.
- En elektrisk motor driver skærebladet.
- Maskinen er udstyret med en skærm der forhindrer kølevandet i at sprøjte ud over maskinen.
- Maskinrammen er malet med højresistent anti korrosions epoxy maling.
- Begge modeller har foldeben for nemmere transport.
- Lejer i motoren er vandbeskyttet for at sikre lang levetid.
- De elektriske dele i denne maskine er bygget i henhold til EU direktiver.

2.1 SYMBOLER

Følgende symboler er brugt I denne vejledning:



- **Brug sikkerhedssko**
- **Brug hjelm, øjne og støjbeskyttelse**
- **Læs instruktionsmanualen**
- **Brug sikkerhedshandsker.**
- **Lydniveau fra maskinen.**



Maskinen er tilsluttet til 230V.



Justering af skærevinkel.

3. SAMLEINSTRUKTIONER.

Det nødvendige tilbehør til maskinen er indeholdt i emballagen.

1. Løft maskinen og monter benene.

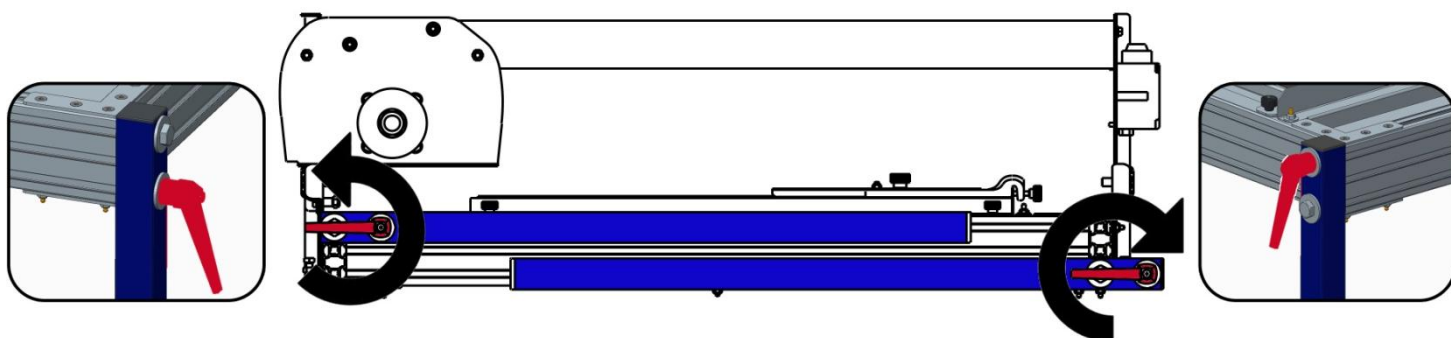

2. Monter skiven med nøglen. Indsæt unbrako nøglen i motorakslen for at blokere rotationen af motoren. Sørg for at skiven er korrekt monteret og fastspændt.

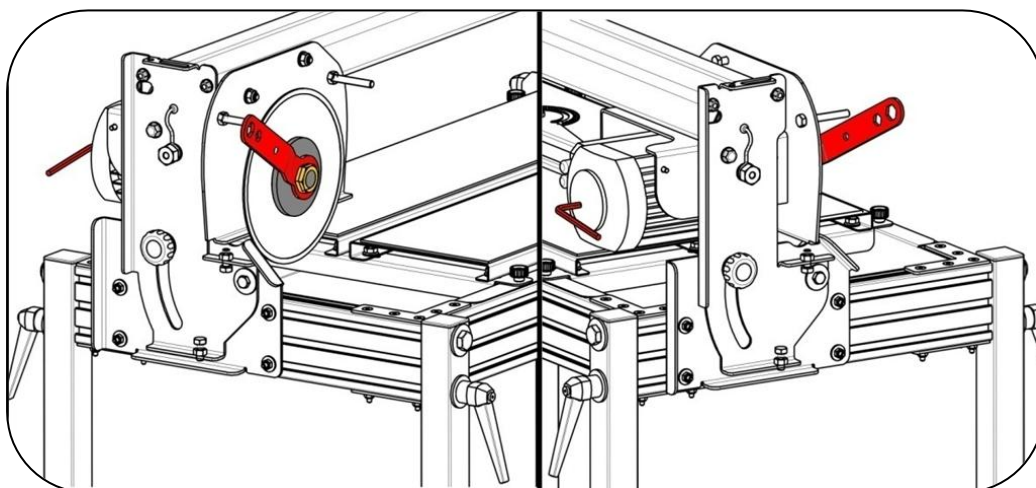

3. Hvis din maskine er udstyret med et forlængerhåndtag, monter det som vist med skruerne.

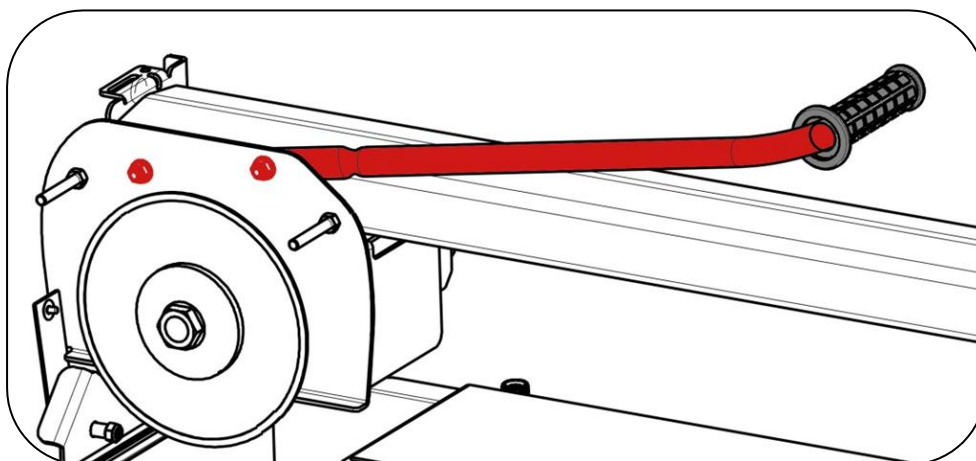

4. Placer sikkerhedspladen med skruerne og indsæt kølevæskeslangen i den bageste del af pladen.

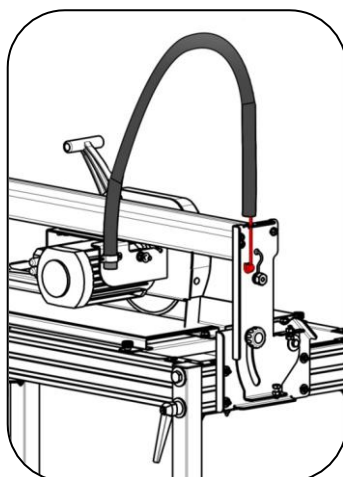
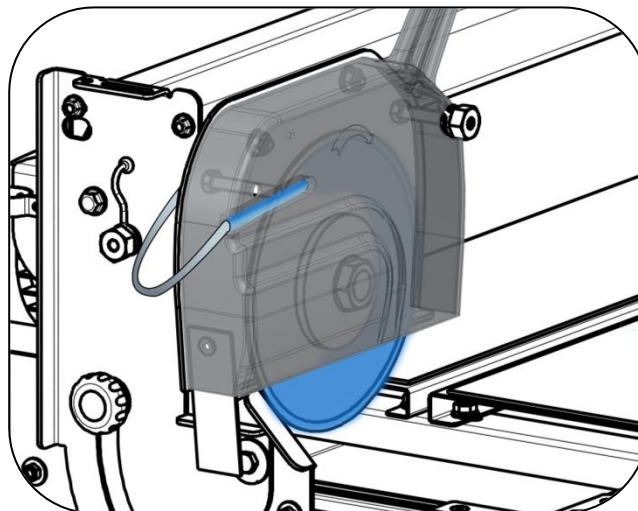
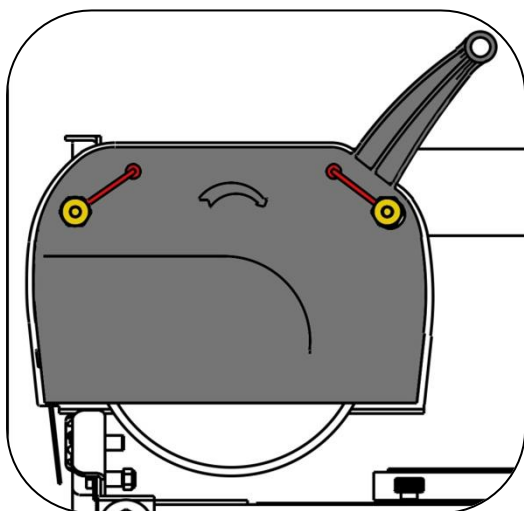

5. Monter guiden som vist og før tuben igennem.

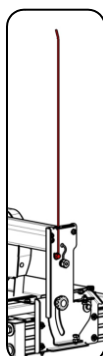

6. Hvis din maskine er udstyret med transporthjul, monter dem på den bageste del af maskinen.

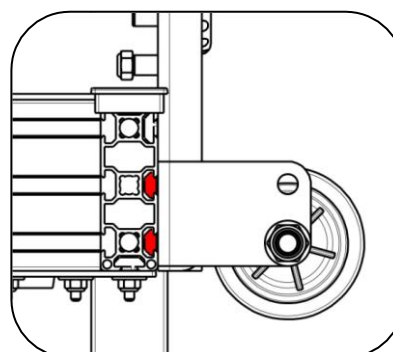
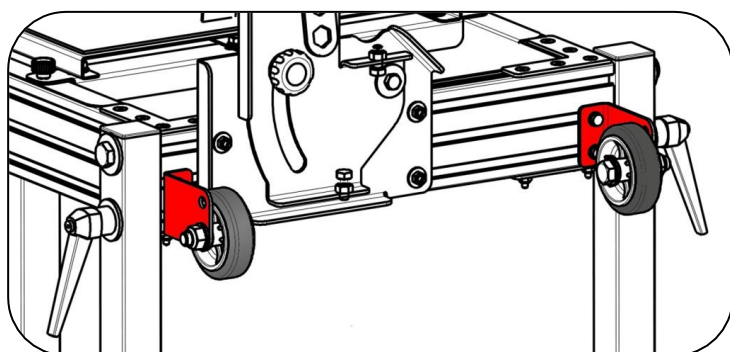

7. De to vanger monteres for at forhindre materialer i at flytte sig lateralt under beskæring, og kan justeres alt efter materialetykkelse. Stoppet forhindrer materialet i at flytte sig ved beskæring i 45 °vinkel.

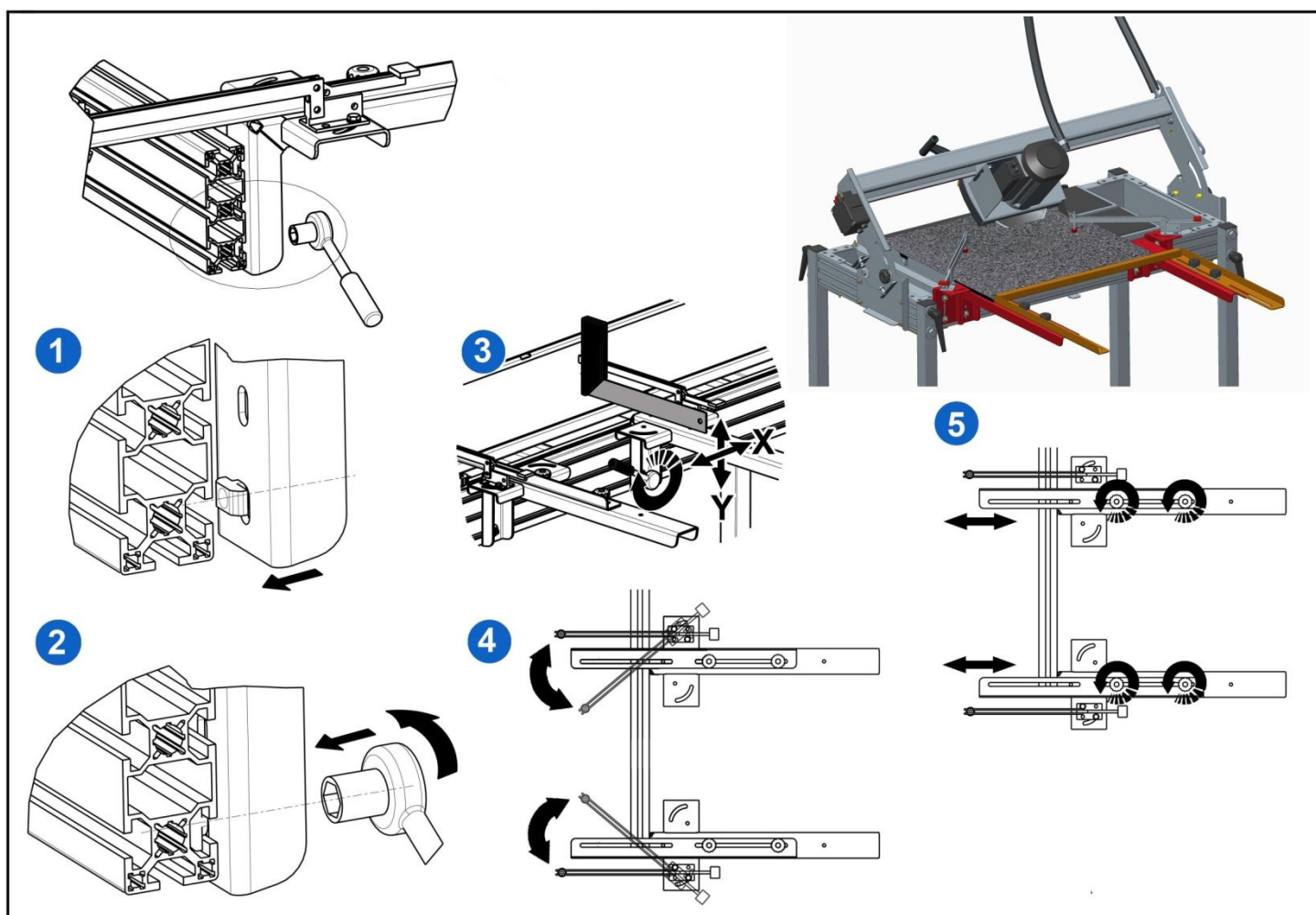

3.1 VANDSTAND FOR PUMPEN

Fyld bakken tilstrækkeligt således at pumpen er dækket helt.



ADVARSEL: Hvis pumpen ikke er dækket helt til, vil den blive fyldt med luft og brænde sammen inden for kort tid.

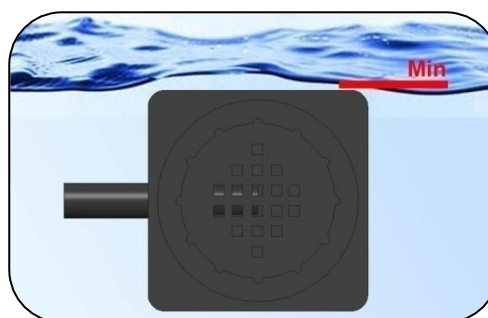



ADVARSEL: Glem ikke at rense pumpen efter brug. Skru enden af, placer pumpen i en spand rent vand, tænd maskinen og cirkuler vand igennem pumpen til den er ren, afbryd maskinen og monter enden af pumpen igen.



3.2 FASTSPÆNDING AF SKÆREHOVED VED TRANSPORT

Hvis det er nødvendigt at flytte maskinen, tøm vandbakken for at undgå vandspild.

ADVARSEL: Det er også nødvendigt at fastlåse skærehovedet for at undgå skader.

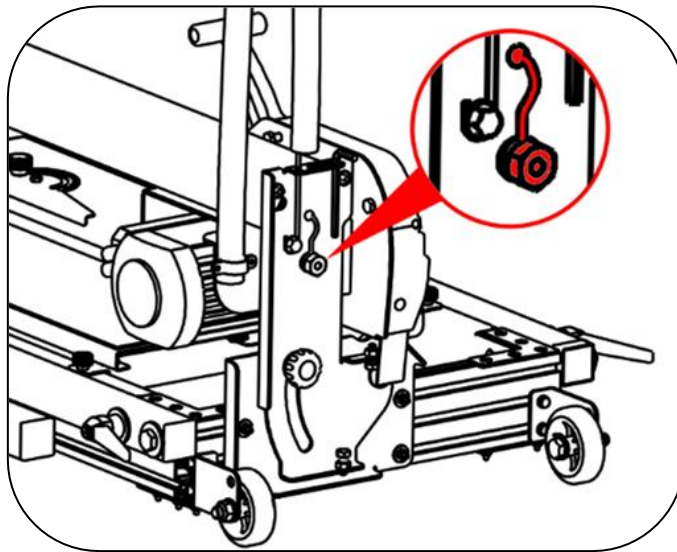

4. STRØMTILSLUTNING OG JUSTERING AF SKIVEN

Før tilslutning af strøm, check korrekt strømkrav for maskinen. Informationen kan findes ved siden af maskinens tænd/sluk knap.



Advarsel: Slut aldrig maskinen til en ukorrekt strømforsyning da dette kan beskadige elmotoren varigt .



Når maskinen er tilsluttet korrekt, tænd motoren og observer at den drejer I urets retning,
Hvis ønsket kan rotationsretningen ændres ved at ombytte de to faser. Afbryd maskinen før dette gøres.

Advarsel: Sørg altid for at maskinen ikke er tilsluttet strøm, ved ændring af strømdele.



Advarsel: Sørg altid for at maskinen ikke er tilsluttet strøm hvis der skal udskiftes dele etc. Sørg for at ændre strømmærkaten således at den viser korrekt strøminformation.

Maskinen lever op til IP54 beskyttelsesgrad



4.1 STRØMSKEMA

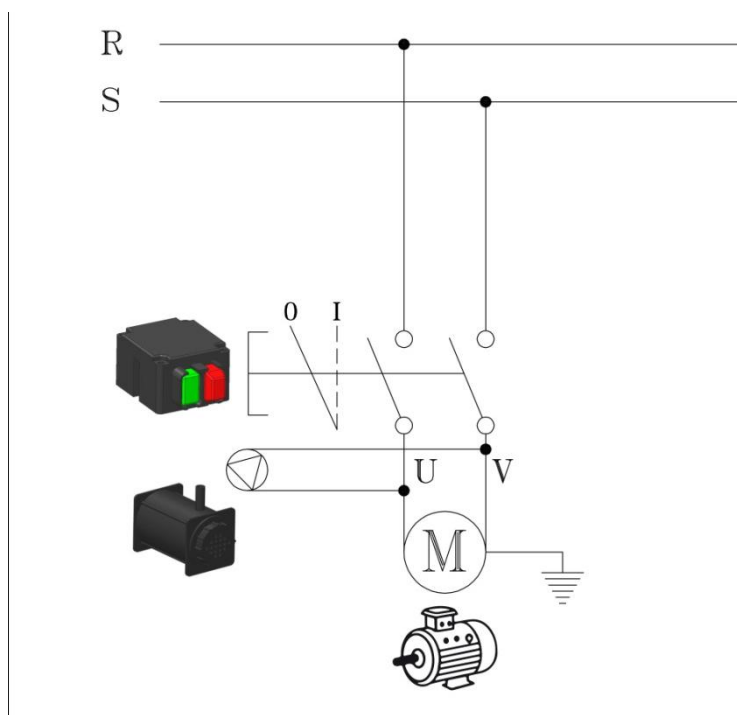

5. SIKKERHEDSRÅD.



Advarsel: Tilslut altid til jord før opstart.

- Brug almindelige kabler
- Sørg for at strømforsyningen er korrekt til maskinen.
- Sørg for at ledningen ikke er i kontakt med varme ting, olie, vand eller skarpe kanter.
- Brug ikke højtrykspuler til rensning af elektriske installationer.



- Hvis ledningen bliver beskadiget skal den udskiftes med det samme.
- Operer altid maskinen i et sikkert område.
- Brug altid sikkerhedsudstyr (handsker, hjelm, briller, sikkerhedssko)
- Reparer ikke på maskinen når motoren kører.
- Maskinen bør kun opereres af kyndige personer.
- Brug kun maskinen hvis du har fået instruktion i brugen.
- Brug aldrig løstsiddende arbejdstøj ved brug af maskinen.
- Læs alle sikkerhedsråd og instruktioner før ibrugtagning af maskinen. Lær hvordan maskinen stoppes hurtigt og sikkert.
- Placer maskinen på et fladt og oplyst område, og tænd aldrig maskinen før den er placeret vandret.

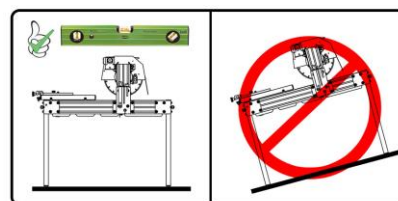

- Sørg altid for at maskinen er i teknisk korrekt stand og fuldt funktionsdygtig.
- Brug ikke maskinen hvis sikkerhedsudstyret ikke virker.
- Før maskinen flyttes, sørg for at motor og løse dele er fastspændt.
- Brug kun diamantblade I henhold til denne manual.



Maskinen MÅ IKKE BRUGES I REGN. Overdæk med vandtætte materialer. Inden brug, sørg for at elektriske dele er tørre, hvis maskinen har været udsat for regn. **ARBEJD ALTID I TILSTRÆKKELIGT LYS.**



ADVARSEL: Sikkerhedsråd og instruktioner I denne manual SKAL følges.

SOROTO kan ikke holdes ansvarlig for ukorrekt brug af denne maskine.



6. BESKRIVELSE AF MASKINEN

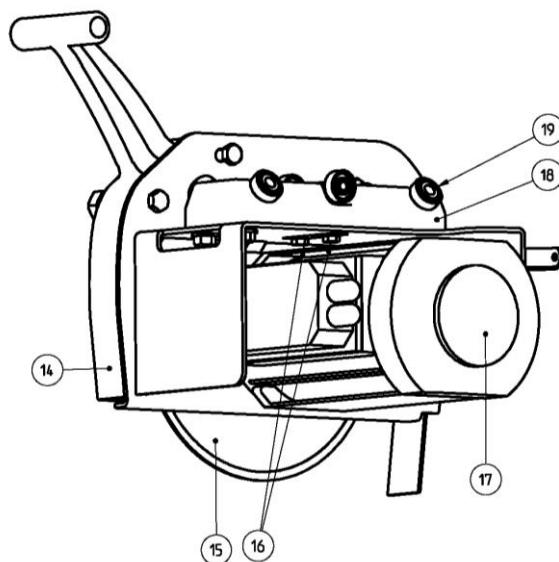
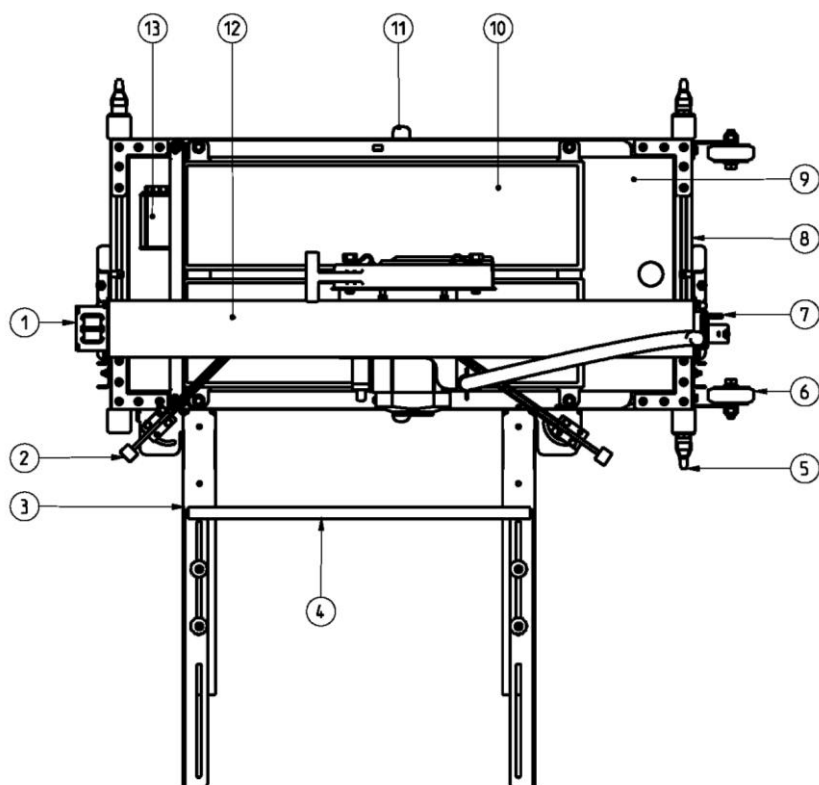

- | | |
|-----|--------------------------|
| 1. | Tænd/sluk knap. |
| 2. | Fastspænding . |
| 3. | Profil. |
| 4. | Justerbart stop. |
| 5. | Montering. |
| 6. | Hjul. |
| 7. | Værktøj. |
| 8. | Ramme. |
| 9. | Vandbakke. |
| 10. | Skæreplade. |
| 11. | Ben-understøttelse. |
| 12. | Aluminiumsbro. |
| 13. | Vandpumpe. |
| 14. | Bladramme. |
| 15. | Skæreblad. |
| 16. | Justering af skærehoved. |
| 17. | Motor. |
| 18. | Transportenhed. |
| 19. | Lejer. |

7. START OG BRUG AF MASKINEN.

7.1 PLACERING AF MASKINEN OG OPERATØREN, TILSLUTNING OG AFBRYDELSE

Maskinen skal installeres i et belyst område og på en plan overflade, fri for forhindringer.

Før opstart, vær sikker på at alle sikkerhedsforhold er opfyldt, som nævnt tidligere..

Maskinen skal placeres på en vandret overflade.

Ved beskæring skal operatøren stå foran maskinen. I denne position kan operatøren nemt styre skærehovedet og emnet der skal beskæres.. Han/hun vil også have nem adgang til de elektriske installationer.

Når strømmen er tilsluttet kan motoren og pumpen kun startes ved tryk på den grønne knap.
Maskinen stoppes ved at trykke på den røde knap.

7.2 LIGE BESKÆRING.

1 Placer emnet der skal skæres, så det hviler mod enden af maskinen..

2 Når emnet er placeret og skærehovedet er justeret i højden, start maskinen og vær sikker på at kølingen er tilstrækkelig til skærebladet og emnet. Brug forlængerhåndtaget, før skærehovedet mod emnet. Start langsomt og køр derefter med en konstant, jævn hastighed.



7.3 45 GRADERS BESKÆRING.



ADVARSEL: Afbryd altid strømmen før ændring af skærebroens position.

Løsn skruerne på begge sider af maskinen, juster broen, og fastspænd igen.

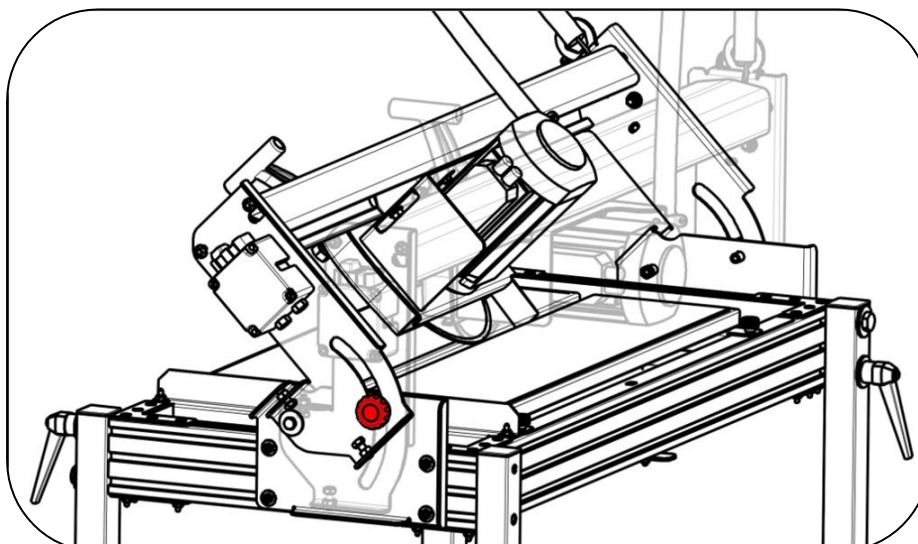

7.4 DIAGONAL BESKÆRING

Diagonal beskæring gøres på samme måde som lige beskæring.

For diagonal beskæring skal den vedlagte lineal anvendes.. Juster linealen til den ønskede vinkel og fastspænd med skruen. Når den ønskede vinkel er valgt, placer skæreemnet på pladen mod linealen. Skær derefter emnet som ved lige beskæring.

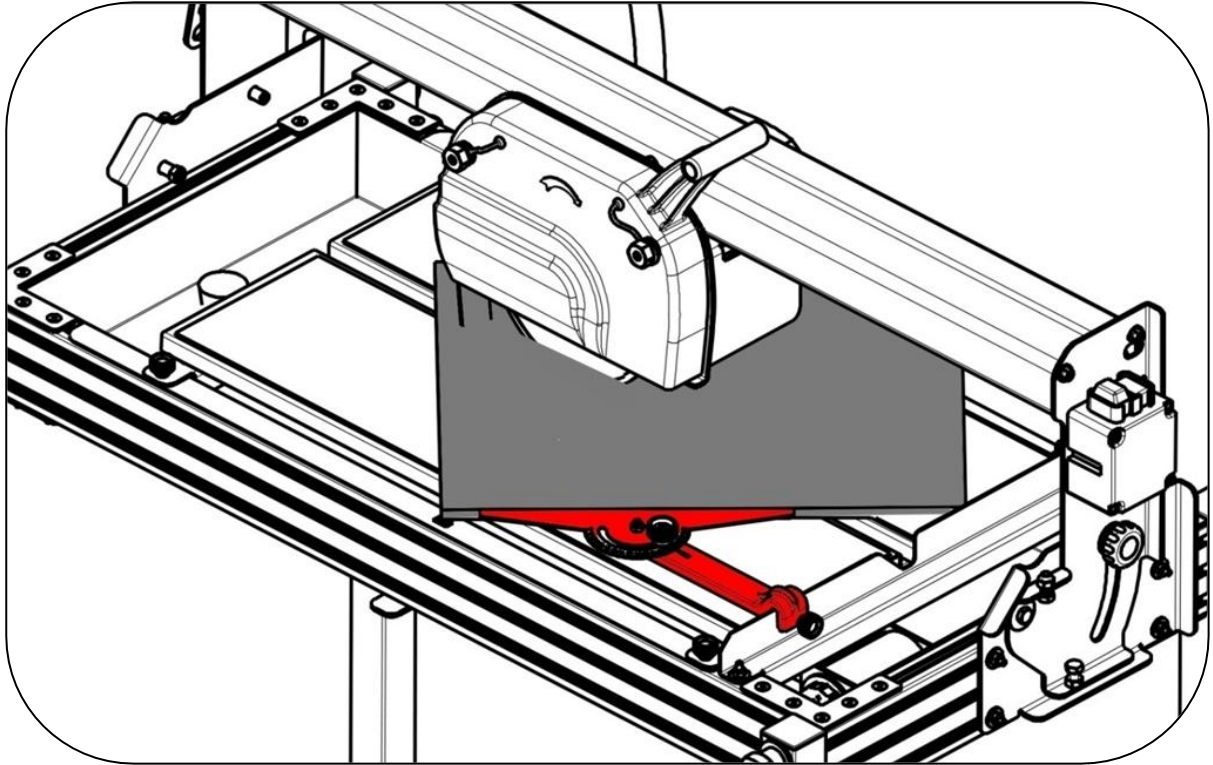

8. VEDLIGEHOLDELSE.

Denne bordsav kræver simpel vedligeholdelse:

- Udskift bakkevandet og rens dele så ofte det findes nødvendigt. Bakken er udstyret med et dræn . Bakken skal fyldes med vand til pumpen er dækket.
- Selv om kølepumpen er udstyret med et filter, kan der stadig samles støv indeni som blokerer pumpen. For at undgå blokering, kør ofte pumpen i en spand rent vand I nogle minutter. Om nødvendigt, tag filteret ud og rens pumpen til den kører normalt.
- Rens altid for støv og snavs der kan forhindre skærebroyen i at glide frit.
- Udskift hurtigst muligt elektriske kabler som er beskadiget.
- Overdæk maskinen når den ikke bruges.
- Efter brug, afbryd strømmen til maskinen.
- Vedligeholdelse bør kun udføres af personer uddannet i maskines brug.

Afbryd altid strømmen før vedligeholdelse eller rensning.

Lad en tekniker kigge på maskinen hvis der findes fejl.

Følg altid anvisningerne I denne manual.



Det er forbudt at ændre på maskinen eller dens udstyr. SOROTO kan ikke stilles ansvarlig hvis dette skulle forekomme.

8.1 SÆT BLADVINKEL TIL 45 OG 90 GRADER

Maskinen kan skære I vinkler på 90 ° eller 45°. Hvis vinklen ikke er korrekt, kan den justeres som følger.

1. Afbryd maskinen fra strøm og afmonter sikkerhedspladen.
2. Placer en vinkel på skærepladen og mod skærebladet.
3. Juster med skruerne til bladvinklen er korrekt.
4. Stram skruerne igen og før skærehovedet I opret position.

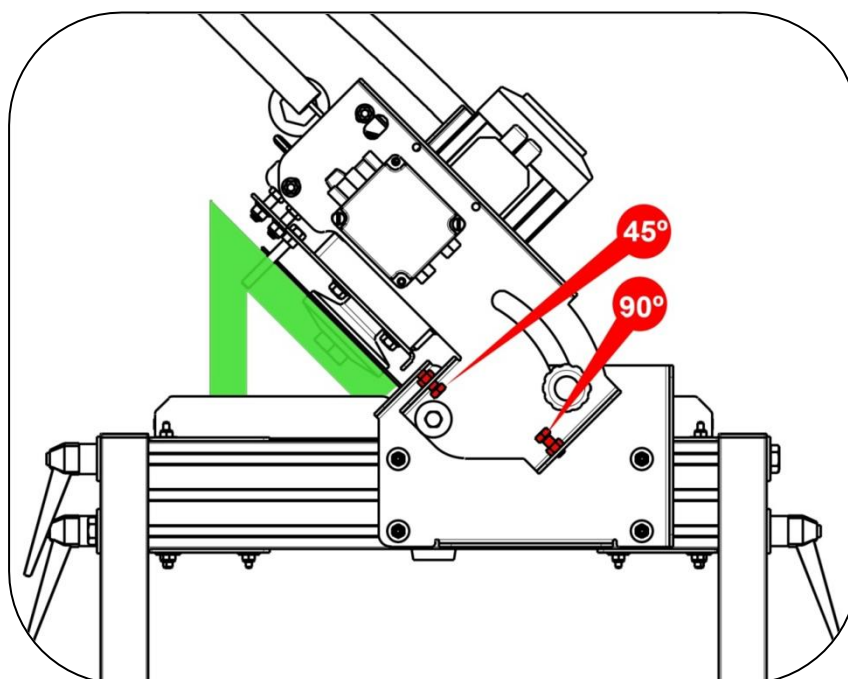

8.1 JUSTERING AF SKÆREHOVEDETS LEJER

Maskinen har lejer placeret i V form. Dette sikrer maksimum stabilitet til skærehovedet. Hvis maskinen bruges jævnligt kan det være nødvendigt at justere som følger:

- Under motorpladen er der to skruer til justering. Disse skruer justerer en bro med to lejer.:



ADVARSEL: Hvis skruerne strammes for meget risikeres at aluminiumsbroen beskadiges. Normalt skal denne justering kun foretages ved meget små ændringer af skruerne.

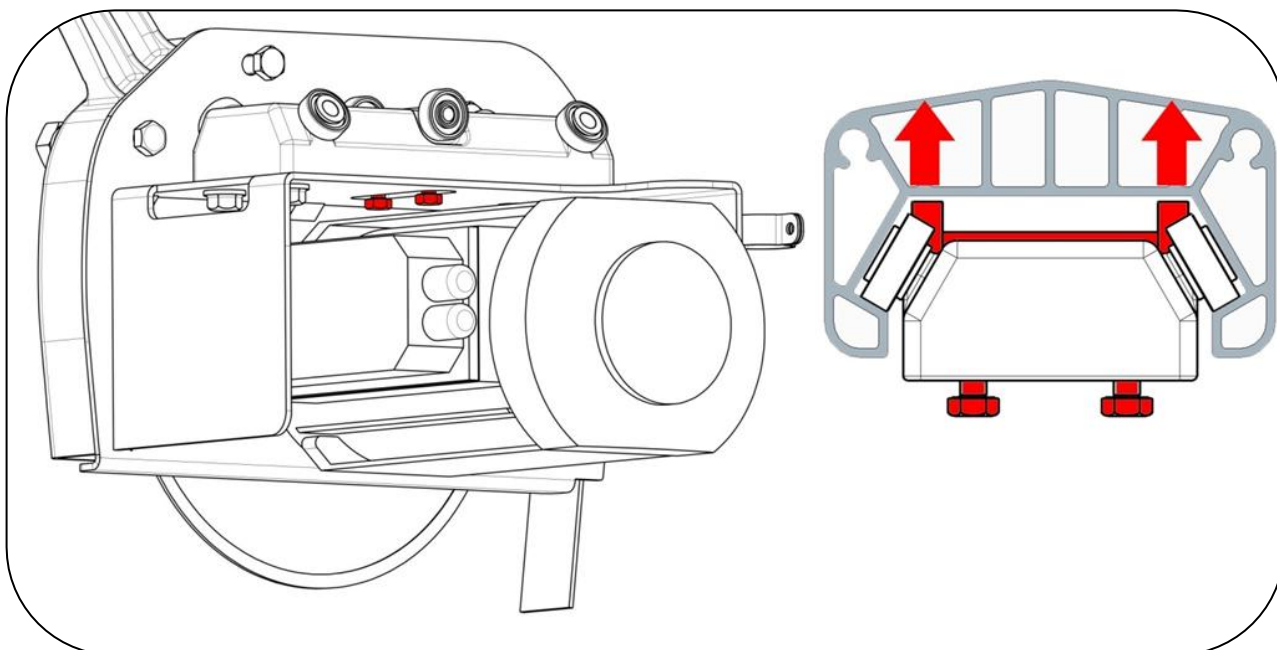

8.3 LODRET JUSTERING

Bordsaven er fra fabrikken justeret til at skære præcis 90°. Hvis bladet af en årsag ikke er præcis i vinkel, skal maskinen justeres:

- Afbryd strømmen og afmonter sikkerhedspladen..
- Løsn fastspændingsanordningerne, check at skiven er parallel med rammen, og fastspænd igen.

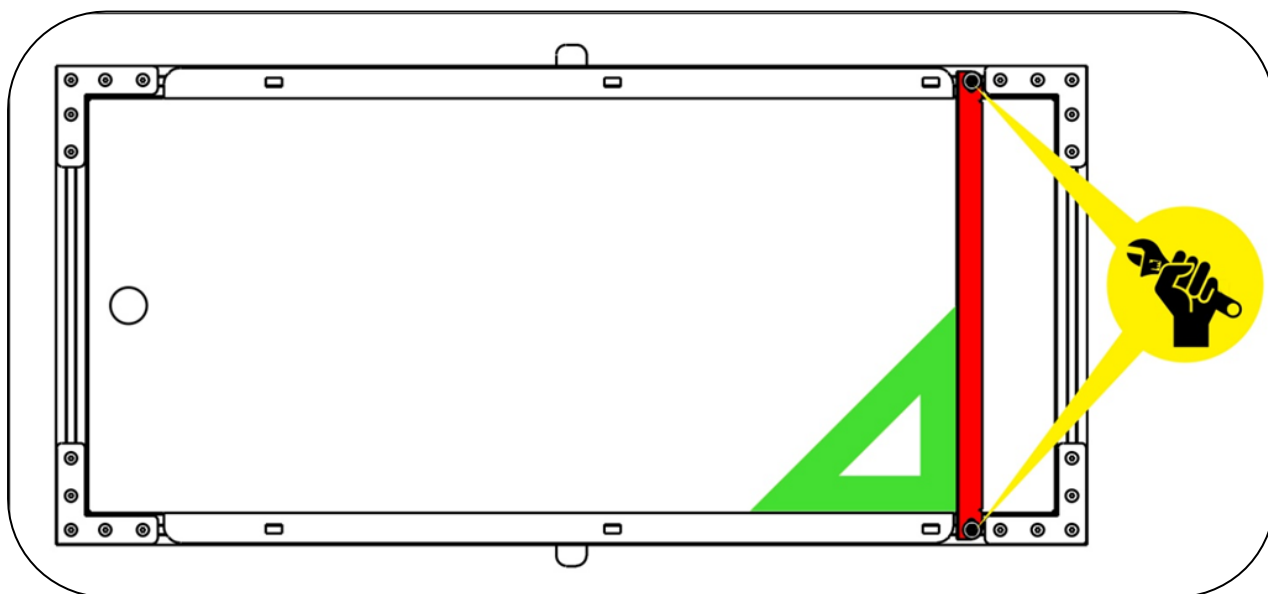
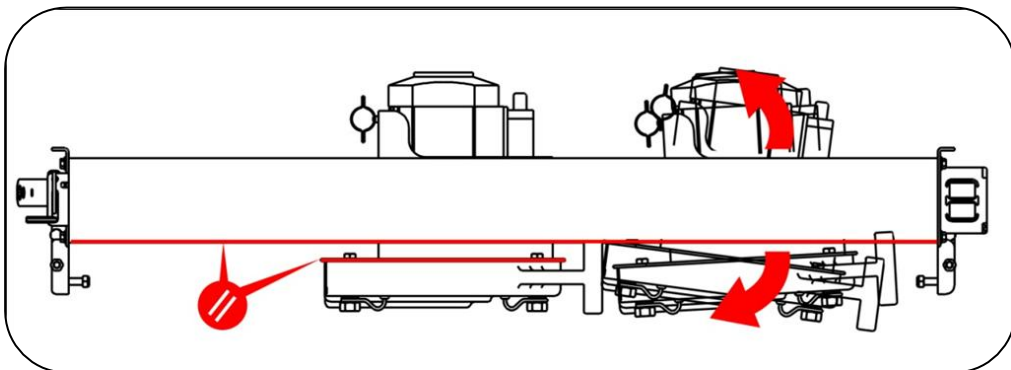

- Placer skinnen i 90° position i forhold til rammen.
 - Løsn de 4 skruer for at placere skinnen.
 - Placer en vinkel mod skinnen..
 - Check at skiven kører korrekt frem og tilbage.
 - Stram de 4 skruer på slæden uden at flytte på positionen.

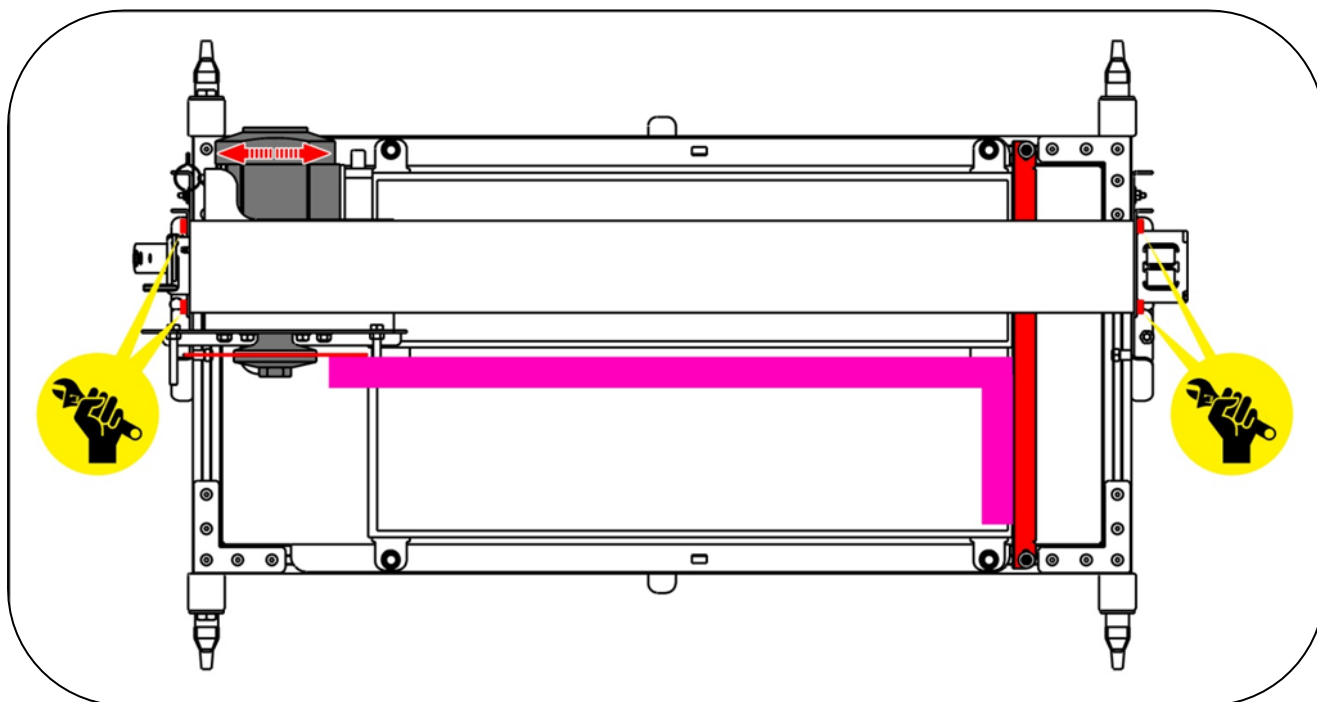

ADVARSEL Efter justeringen skal skæreskiven være 5mm fra højre side af bordet. Dette er for at skærehovedet ikke rammer venstre side af bordet ved skæring i 45° vinkel.

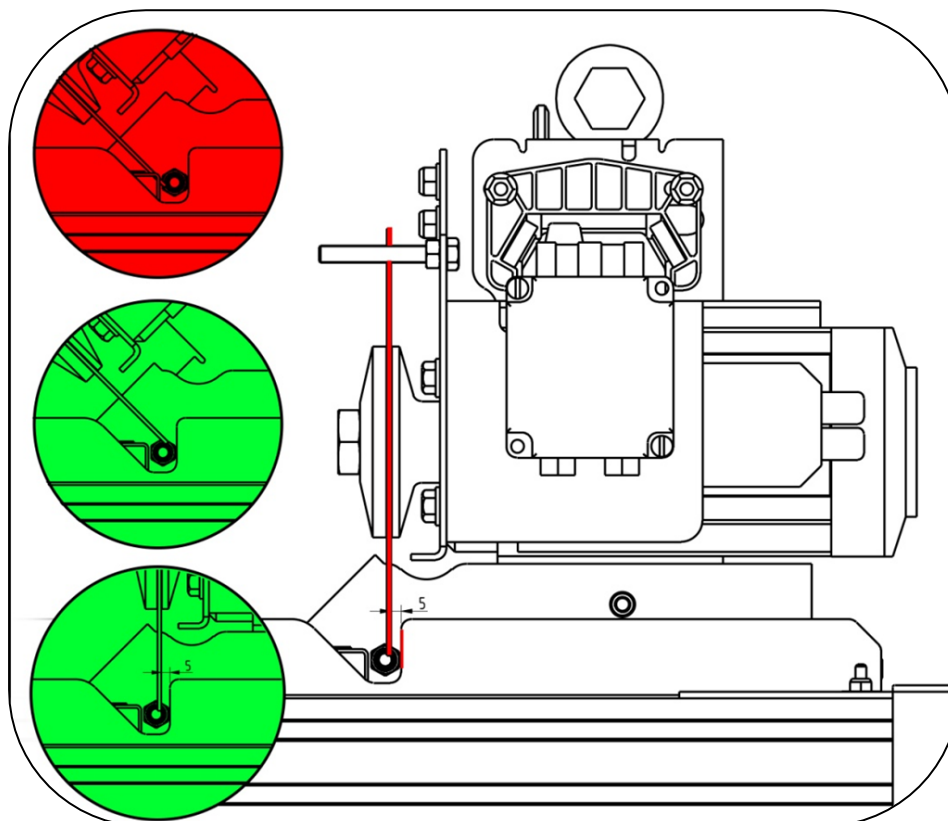

- Check til sidst at skiven er korrekt placeret i 90° og 45° vinkel i forhold til bordet. Ellers juster som nævnt.

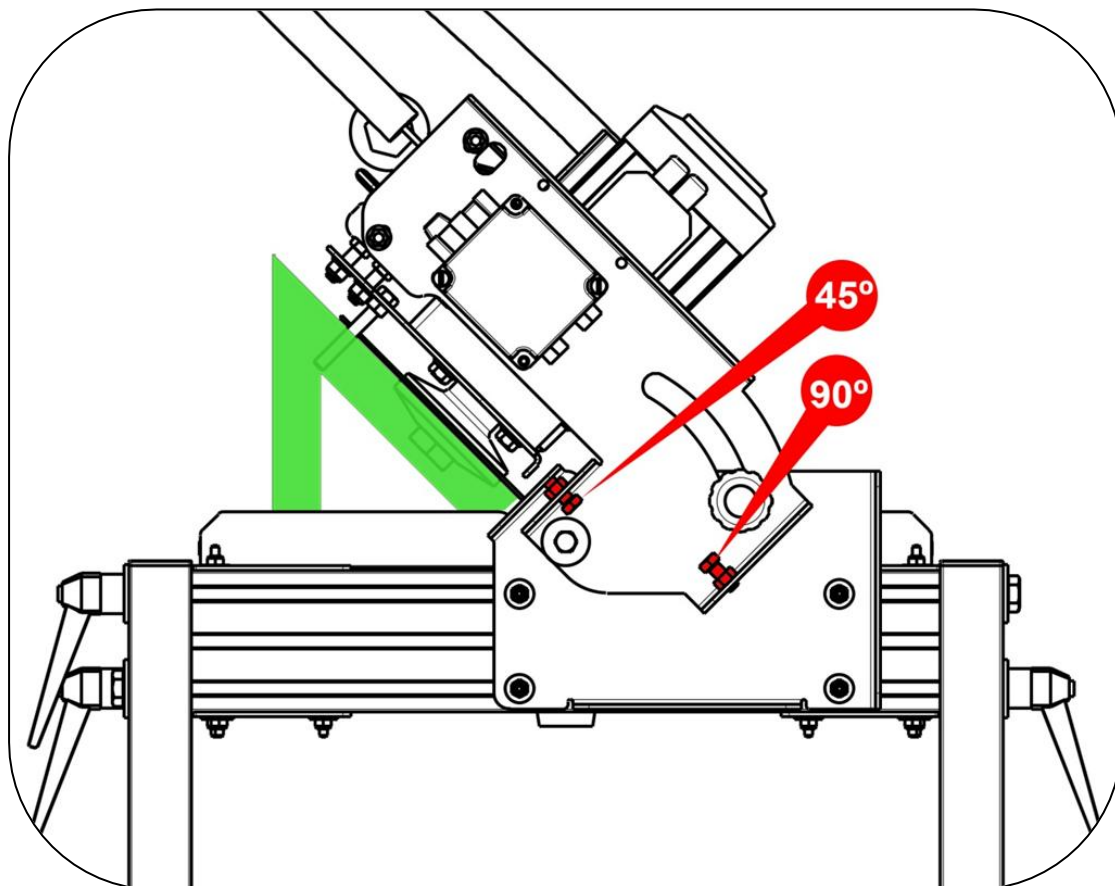

9. PROBLEMLØSNING

Problem	Mulig årsag	Løsning
Motoren starter ikke	Fejl i strømforsyning	Check strømforsyningen. Check at ledningen er korrekt monteret i begge ender og ikke beskadiget
	Startknappen er i stykker	Udskift startknappen
	Skæreskiven er blokeret	Fjern materialet som blokerer skiven
Motoren starter meget langsomt op og bruger lang tid til at komme op i omdrejninger	Ødelagt kondensator. (Single fase motorer)	Udskift kondensator
Maskinen har ingen skærekraft	Skiven er ikke skarp	Skær evt. et par gange i stenmaterialer
	Forkert skive	Brug korrekt skive til materialet
	Fejl i motor	Lad motoren efterses af en tekniker
Kølevandet kommer ikke ud til skiven	Vanstanden er lav i bakken	Fyld vand I bakken
	Pumpen er blokeret	Udtag og rens filteret
	Pumpen er ødelagt	Udskift pumpen
	Vandtappen er lukket	Åben vandtappen
Disken er pludseligt beskadiget	Utilstrækkelig køling	Check kølingen
	For hurtig fremføring af skive	Fremfør skiven langsommere
	Forkert skive	Brug korrekt skive til materialet
Ukorrekt skærerresultat	Maskinen er ikke justeret	Juster
	Skiven er ødelagt	Udskift skiven
	Forkert skive	Brug korrekt skive til materialet
Vibrationer i maskinen	Skiven er ukorrekt monteret	Check skiven og monter den korrekt
	Fejl i skiven	Check motorakslen sidder korrekt Stram skivemøtrikken
	Skiven er bøjet	Udskift skiven

10. TEKNISKE SPECIFIKATIONER.



11. GARANTI

SOROTO garanterer alle produkter mod produktionsfejl; to take into account the conditions stated in the attached document "WARRANTY CONDITIONS". The latter would cease in case of failure to comply with the established payment terms. SOROTO reserves its right to bring modifications and changes to its products without prior notice.

12. RESERVEDELE

Ved bestilling af en reservedel, venligst angiv serienummeret på maskinen, **model, produktionsnummer og produktionsår, som angivet på maskinen.**

13. BESKYTTELSE AF MILJØET.

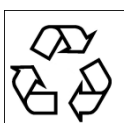

Rå materialer skal indsamles. Instrumenter, dele og væsker skal sendes til genbrug. Plastikdele er markeret for selektiv genbrug.

Elektriske dele og elektronik skal placeres til korrekt genbrug.



14. STØJ.

Støjniveau fra maskinen.

SPS 250 LWA (dBa) 114

15. VIBRATIONER FRA MASKINEN

Målte vibrationer til hånd og arm:

MODEL	LEFT HAND m/ s ²	RIGHT HAND m/ s ²
SPS 250	1,41945043462	1,04855226995